

Om Tyranni

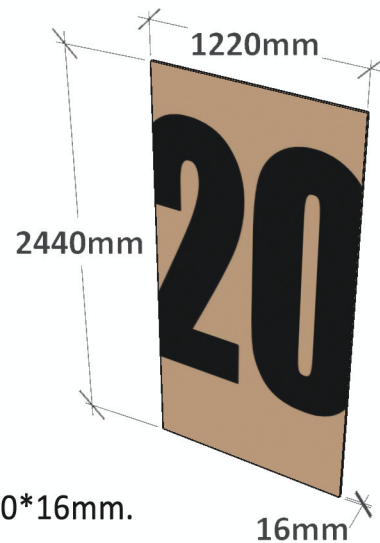

- Scenografin består av minst 20 stycken ReBoard-skärmar med måtten 2440*1220*16mm.
- Skärmarnas placering i rummet fastställs under repetitionsperiod (naturligtvis med hänsyn till utrymningsvägar).
- Skärmarna stöttas av varandra genom att de fästs ihop i grupper om åtminstone två, eller tre stycken vardera.
- Skärmarna är eventuellt numrerade.
- Skärmarna innehåller utsågade delar till en tredimensionell byggsats, som monteras i spel. Sammanfogade bildar delarna en noshörning i naturlig storlek. Mankhöjd 1,5-2m
- Skärmarna är också projektionsyta.
- Projektioner produceras av team och ensemble och visas med befintlig utrustning
- Rummet i övrigt är svarta väggar och befintligt betonggolv.
- Rekvisita som eventuellt tillkommer under framtagandet, plockas företrädesvis från lagret.

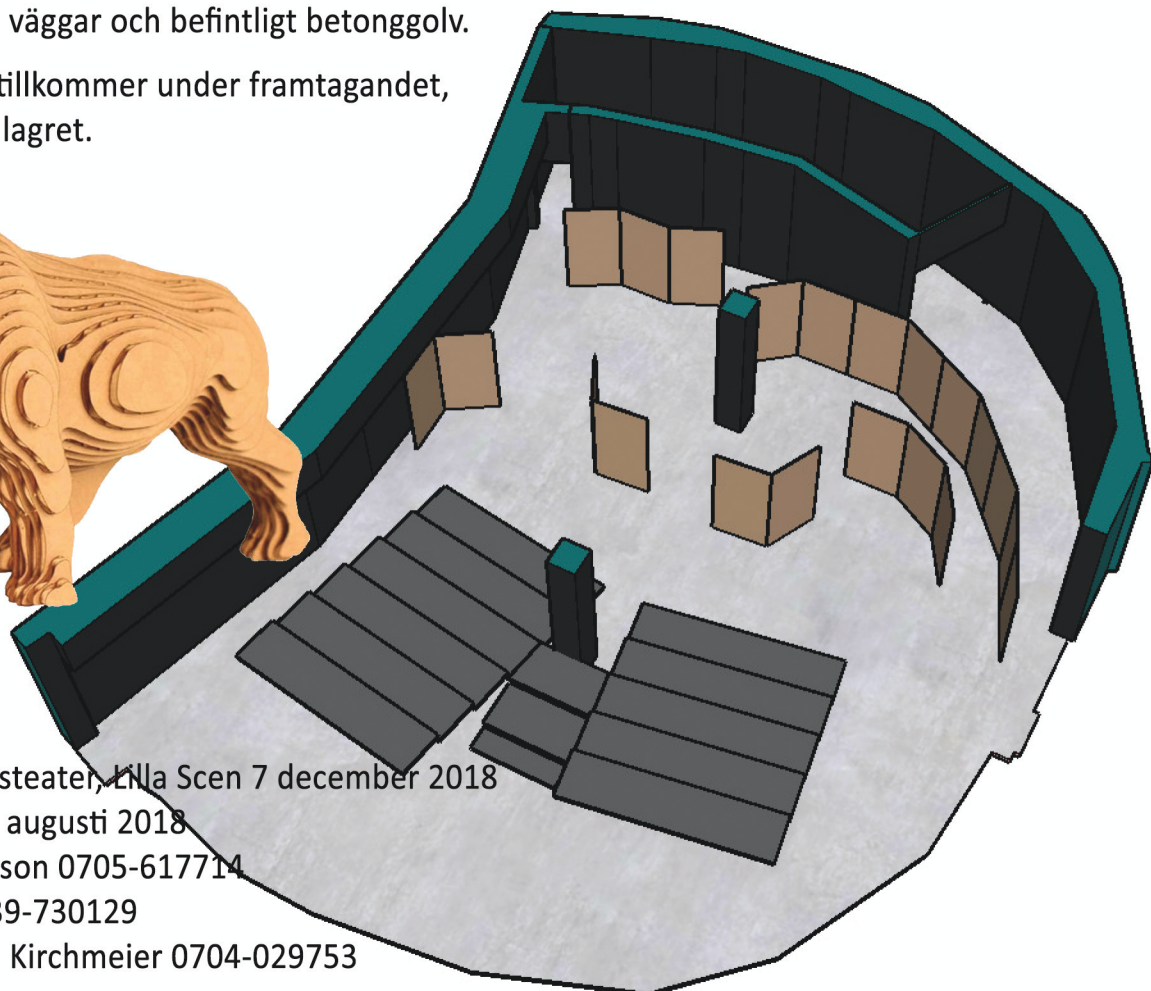

Om Tyranni
Premiär Göteborgs Stadsteater, Lilla Scen 7 december 2018
Inlämning scenografi 24 augusti 2018
Scenografi av Karl Svensson 0705-617714
och Carolina Frände 0739-730129
Scenografiassistent Tora Kirchmeier 0704-029753